

**steinau**

# Sonnenschutz

Das vielfältige textile Beschattungssystem

Made in  
Germany







Made in  
Germany

# steinau

## Textiler Sonnenschutz

### Die Zukunft des Sonnenschutzes ist da!

**steinau** präsentiert eine moderne und gleichzeitig äußerst robuste Variante textilen Sonnenschutzes – sowohl in Bezug auf Material als auch Design.

Unsere textilen Behänge trotzen den schädlichen Auswirkungen der UV-Strahlung, sind wasserabweisend und schmutzresistent, wodurch sie sich als äußerst wetterbeständig erweisen. Die Kästen und Führungsschienen dieser Sonnenschutzsysteme bestehen aus hochwertigem, stranggepresstem Aluminium, das zudem pulverbeschichtet ist.

Dank dieser besonderen Eigenschaften garantieren sowohl die **steinau** ZipTex- als auch die **steinau** WireTex-Anlagen eine lange Lebensdauer und erfordern nur minimalen Wartungsaufwand – die ideale Lösung für Ihren Wohnkomfort.



# Zwei Varianten textiler Beschattung



Textile Sonnenschutzanlagen, die vor den Fenstern angebracht sind, bieten eine ideale Beschattung für die Räume, ohne die Sicht nach draußen vollständig zu blockieren. Diese Lösung eignet sich hervorragend, um auch große Fensterflächen vor starkem Wind zu schützen und gleichzeitig eine übermäßige Aufheizung der Räume zu verhindern. Grundsätzlich können wir zwei verschiedene Arten von textilen Sonnenschutzanlagen unterscheiden, die sich durch ihre seitliche Führung auszeichnen.



*steinau* ZipTex 07

---

*steinau* WireTex 20

---

Tuchfinder 34

---

Technik 36



# Mehr als nur Sonnenschutz



**Sonnenschutz**  
angenehmes Raumklima auch  
an heißen Sommertagen



**Sichtschutz**  
mehr Privatsphäre im  
eigenen Zuhause



**Blendschutz**  
lichtdurchlässiges Gewebe für  
blendfreie Raumatmosphäre



**UV- und witterungsbeständig**  
durch Verwendung hochwertiger  
Materialien





**Insektenschutz-Funktion**  
bei geschlossenem **steinau**  
ZipTex-Behang



**Fassadengestaltung**  
große Auswahl an unterschied-  
lichen Geweben und Farben



**Für große Flächen**  
bis zu 18 m<sup>2</sup> und einer  
max. Breite von 600 cm



**Bedienkomfort**  
komfortabel per Elektroantrieb  
oder Funkmotor sowie einfach  
per Kurbelbedienung

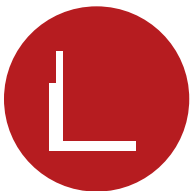

**Stranggepresst**  
Aluminiumkästen sind besonders  
robust und langlebig und  
bestehen durch große  
Formvielfalt



**Made in Germany**  
langlebige, hochwertige  
Materialien



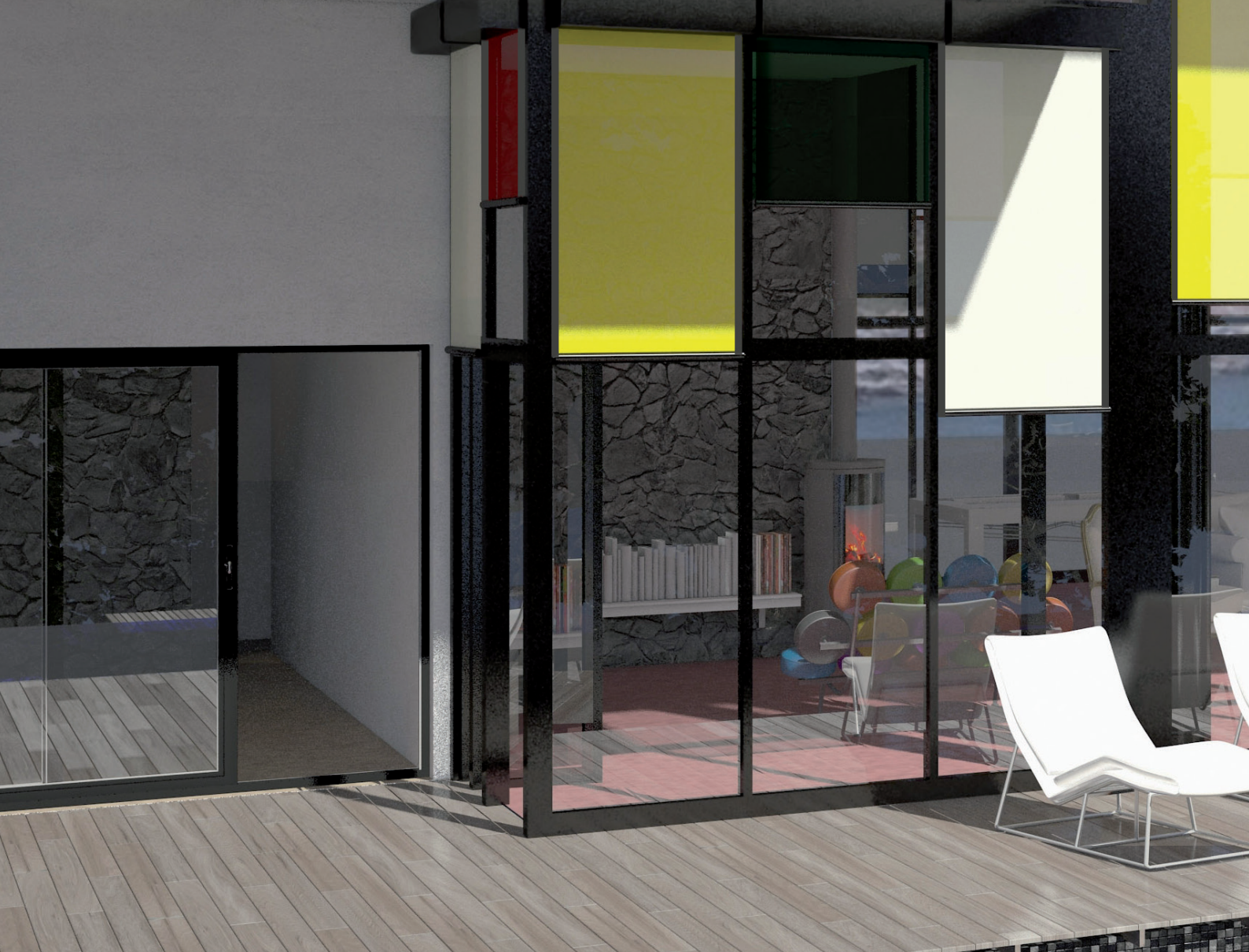

## *steinau* WireTex und ZipTex

Vor dem Fenster angebrachte textile Sonnenschutzanlagen beschatten die Räume optimal, ohne den Blick nach außen komplett zu verhindern. Grundsätzlich unterscheiden wir zwei Varianten von textilen Sonnenschutzanlagen, welche

### ***steinau* WireTex – flexible, filigrane seitliche Führung**

- seitliche Führung erfolgt über den Fallstab am unteren Ende des Gewebes, dieser wird beidseitig über Edelstahl-Seile geführt
- Bis zu 4 m Breite und eine Fläche von 12 m<sup>2</sup>
- Für bauliche Gegebenheiten, an denen eine Führungsschiene schwierig oder gar nicht anzubringen ist, wie z. B. vor Festverglasungen

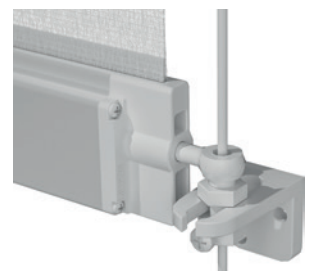



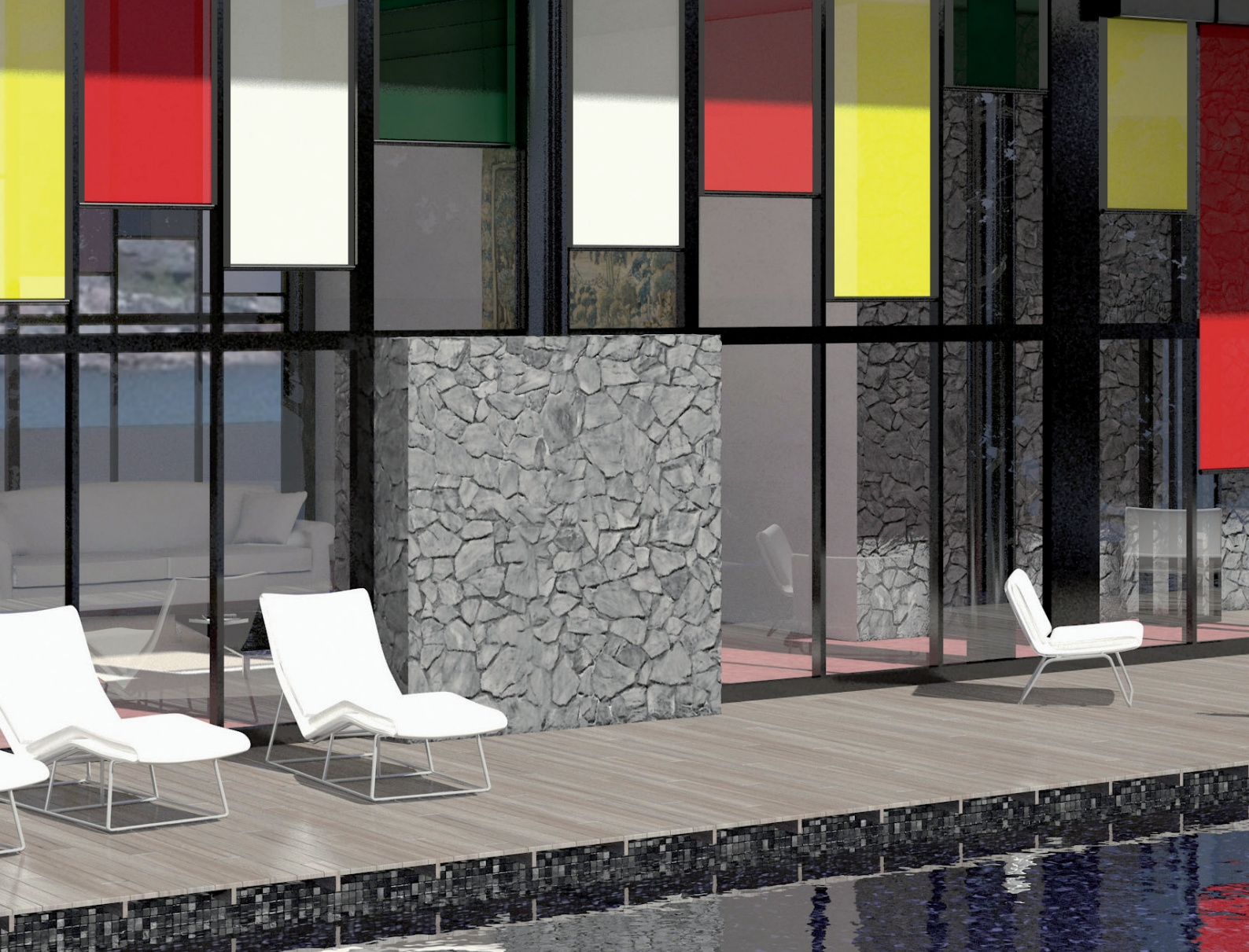

mplett zu verwehren. Besonders große Fensterflächen können auf diese Weise windstabil beschattet und übermäßige Raum-  
sich über die Art und Weise der seitlichen Führung definieren.

### **steinau ZipTex – extrem stabile seitliche Führung**

- Schmale Führungsschiene mit Kunststoff Zip-Führung hält den Behang beid-  
seitig sicher über die komplette Höhe geführt
- Gewebe mit seitlicher Reißverschluss Zip-Führung, die schlüssig ohne Spalt  
das Tuch in der Führungsschiene fixiert
- Windstabil über 100 km/h je nach Einbausituation und Größe
- Große Flächen bis zu 6 m Breite und 18 m<sup>2</sup>
- Im Vorbaukasten oder unsichtbar verputzt im Putzträger- oder Aufsatzkasten

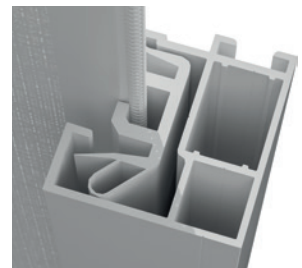









***steinau* WireTex**  
**Flexibel und filigran**

Das Gewebe wird durch einen seitlich gleitenden Fallstab geführt, der über robuste Edelstahlseile gespannt ist. Dies gewährleistet eine dauerhafte, wetterbeständige Führung und Spannung des Behangs. Die Bedienung erfolgt bequem durch Motorisierung, Funkfernbedienung oder Automatisierung.





# *steinau* Vorbau WireTex

## Seilgeführte Ausführung in Verbindung mit Vorbaukasten

**steinau** WireTex textile Vorbau-Sonnenschutzsysteme zeichnen sich durch eine schlanke Seilführung aus und eignen sich ideal für sowohl Neubauten als auch Renovierungsprojekte. Dank ihrer kompakten Kästen ohne seitliche Führungsschienen sind sie besonders für Nachrüstungen geeignet. Die breite Palette an Kastenformen, Farboptionen und Gewebetypen bietet für jeden Einsatzzweck die passende Kombination von Tuch und Kasten.



# Ausführungen



20° schräg  
Revision vorn



90° gerade  
Revision vorn



## Akzente setzen

Kästen in allen RAL-Farben in glänzender, matter und Struktur-lackbeschichtung oder eloxierter Ausführung erhältlich

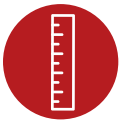

## Filigrane seitliche Führung

der Behang wird beidseitig über die Verbindung zwischen Fallstab und Edelstahlseil geführt



## Einfache Revision

die außenliegende Revisionsblende garantiert eine schnelle und saubere Durchführung von Service- und Reparaturarbeiten



## Stranggepresst und langlebig

**steinau** Aluminiumkästen sind stranggepresst und dadurch besonders robust und korrosionsbeständig

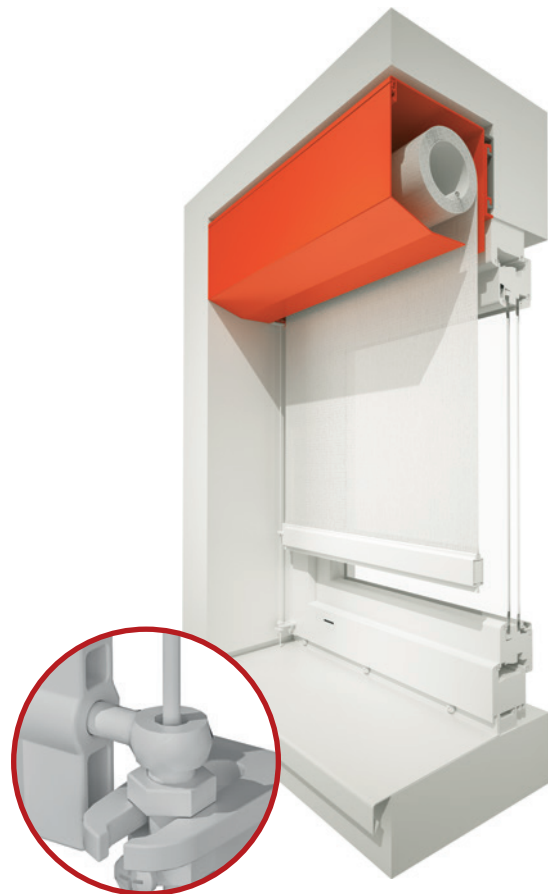









# steinau ZipTex

## Die Lösung für extrem stabile seitliche Führungssysteme

Wenn es darum geht, Behänge sicher und zuverlässig zu führen, ist **steinau** ZipTex die Antwort auf Ihre Anforderungen. Mit einer schmalen Führungsschiene, die mit einer Kunststoff Zip-Führung ausgestattet ist, bietet **steinau** ZipTex eine extrem stabile seitliche Führung, die den Behang beidseitig sicher über die gesamte Höhe führt.

Das Geheimnis hinter dieser Stabilität liegt in der seitlichen Reißverschluss Zip-Führung, die das Gewebe fest und ohne jeglichen Spalt in der Führungsschiene fixiert. Dies bedeutet, dass Ihr Behang selbst bei starkem Wind standhält und Windgeschwindigkeiten von über 100 km/h je nach Einbausituation und Größe problemlos bewältigen kann.

**steinau** ZipTex eignet sich besonders für große Flächen, die beeindruckende 6 Meter in der Breite und bis zu 18 Quadratmeter in der Größe erreichen können. Egal, ob Sie Ihr ZipTex-System im Vorbaukasten oder unsichtbar verputzt im Putzträger- oder Aufsatzkasten installieren möchten, wir bieten Ihnen die Flexibilität, die Sie benötigen.

Verlassen Sie sich auf **steinau** ZipTex, wenn es um extrem stabile seitliche Führungssysteme geht. Unsere innovative Technologie sorgt dafür, dass Ihre Behänge immer perfekt geführt sind, unabhängig von den Bedingungen im Freien.





***steinau* ZipTex**

**EXTREM STABILES SYSTEM**

Mit innovativer, seitlicher Zip-Führung für besonders hohe Stabilität auch bei großen Fensterflächen und hoher Windbelastung. Für besondere Ansprüche an Beschattungsanlagen auch mit Glasabsturzsicherung oder integriertem Sichtfenster erhältlich.









# *steinau* ZipTex Vorbau

## Gestaltungselement für Ihre Fassade

Egal, ob Sie ein neues Gebäude errichten oder eine bestehende Immobilie renovieren möchten, mit den **steinau** ZipTex-Systemen erhalten Sie eine zeitgemäße und flexibel gestaltbare Lösung für den Sonnenschutz. Die Integration von **steinau** ZipTex in die gleichen Kästen wie **steinau**-Rollläden und Raffstoren ermöglicht eine nahtlose Anpassung an das äußere Erscheinungsbild Ihrer Immobilie.



# Ausführungen



Rund



20° schräg  
Revision unten



20° schräg  
Revision vorn



90° gerade  
Revision vorne



90° gerade  
Revision unten



## Akzente setzen

erhältlich in allen RAL-Farben in glänzender, matter und Struktur-lackbeschichtung oder eloxierter Ausführung

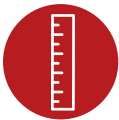

## Stabile seitliche Führung

am Gewebe angebrachte Reißverschluss Führung fixiert den Behang in der Zip-Führung



## Einfache Revision

die außenliegende Revisionsblende garantiert eine schnelle und saubere Durchführung von Service- und Reparaturarbeiten



## Stranggepresst und langlebig

Aluminiumkästen sind in großer Formenvielfalt erhältlich, besonders robust und korrosionsbeständig







# *steinau* Putzträger ZipTex

## Unsichtbar und funktional

Die Integration von **steinau** ZipTex in den **steinau** Putzträgerkasten ermöglicht eine unauffällige Einbindung in die Fassade, sei es bei einem Neubau oder im Rahmen einer nachträglichen Außendämmung.



# Ausführungen



Putzträger 20°



Putzträger 90°



**Die unsichtbare Lösung**  
**steinau** ZipTex-Putzträger integrieren sich fast unsichtbar in die Fassade

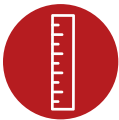

**Stabile seitliche Führung**  
 am Gewebe angebrachte Reißverschluss Führung fixiert den Behang in der Zip-Führung



**Einfache Revision**  
 die außenliegende Revisionsblende garantiert eine schnelle und saubere Durchführung von Service- und Reparaturarbeiten



**Stranggepresst und langlebig**  
 Aluminiumkästen sind in großer Formenvielfalt erhältlich, besonders robust und korrosionsbeständig





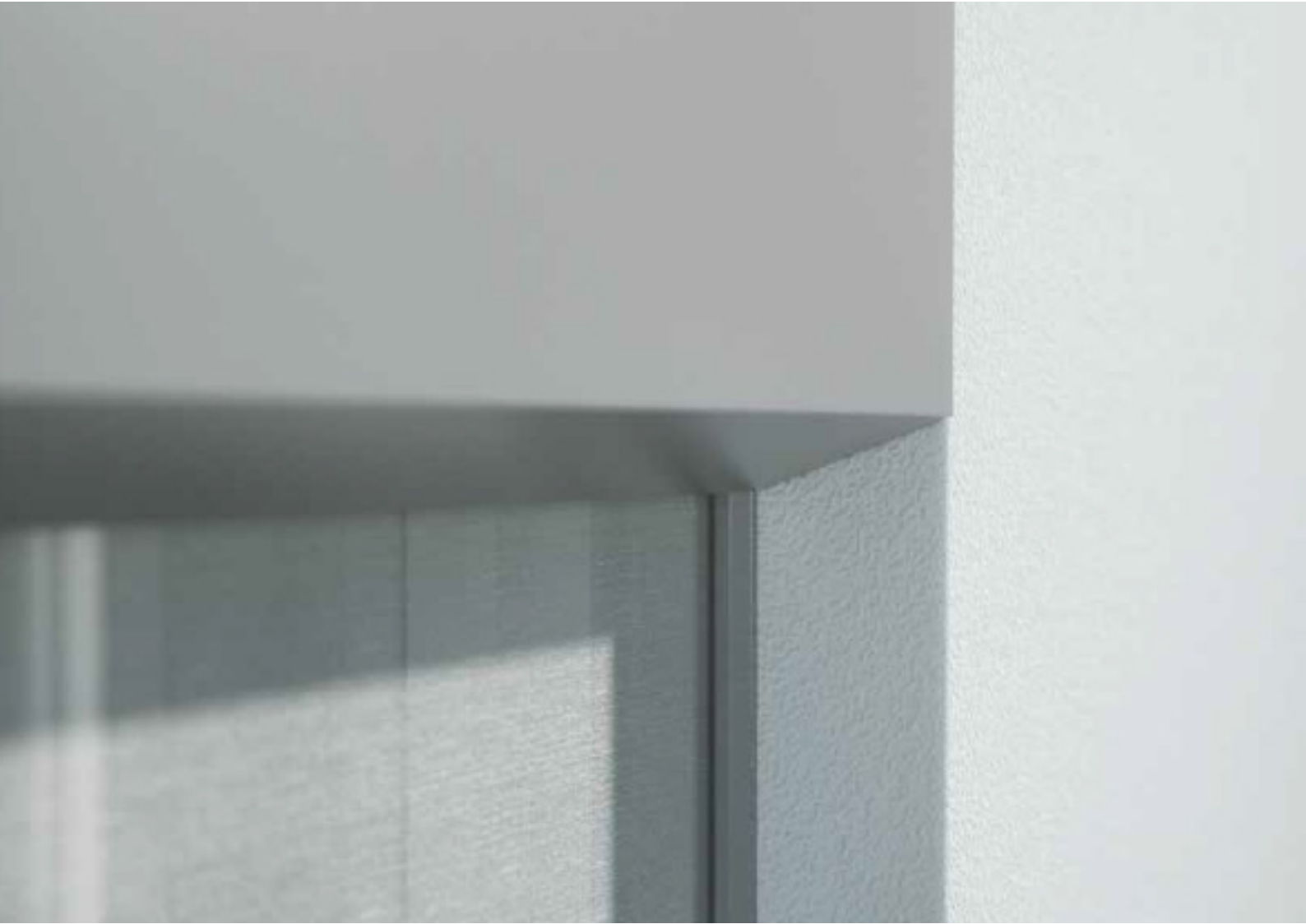

# GLASABSTURZ- SICHERUNG

## VORBAU UND PUTZTRÄGER **steinau** ZipTex

Die **steinau** Absturzsicherung stellt eine zeitgemäße und unauffällige Lösung für bodentiefe Fenster dar. Sie ermöglicht eine uneingeschränkte Aussicht nach draußen und fördert gleichzeitig den Lichteinfall in den Innenräumen.

Die Integration erfolgt unmittelbar mithilfe des Vorbau- oder Putzträgers **steinau** ZipTex und kann sowohl in Neubauten als auch bei Renovierungen genutzt werden. Ein 16 mm starkes VSG-Glas (gemäß den Anforderungen des AbP) wird in die witterungsbeständige, zweiteilige Führungsschiene zwischen dem Fenster und dem Vorhang eingesetzt und auf verdeckte Weise befestigt.



# Ausführungen

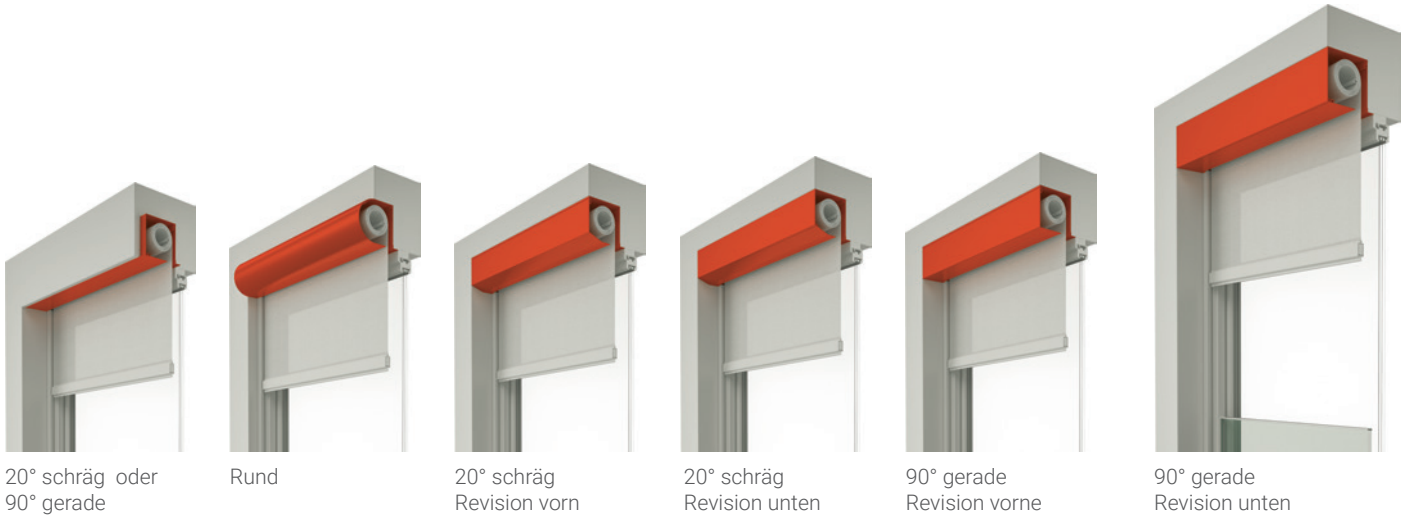

**Einfache und schnelle Montage**  
direkt mit dem Behang, dadurch keine  
zusätzliche Befestigung an der Fassade  
notwendig

**Geprüfte Sicherheit**  
Glashöhen 50 bis 110 cm  
und Anlagenbreiten bis 280 cm;  
mit filigranem Glaskantenschutz







# *steinau* ZipTex Aufsatz

## **Geschäumter Aufsatzkasten - auf dem Fenster montiert**

Der AK-FLEX Aufsatzkasten, der mit **steinau** ZipTex ausgestattet ist, wurde gezielt entwickelt, um den Anforderungen an Wärme- und Schallschutz im Neubau oder bei Sanierungen gerecht zu werden. Er erfüllt die aktuellen Standards in Bezug auf Wärme- und Schallschutzanforderungen. Darüber hinaus bietet dieser Kasten eine ausgezeichnete Schalldämmung, da ohne zusätzliche Maßnahmen Schalldämmungswerte (Rw) von bis zu 47/46 dB erreicht werden können.

# Ausführungen

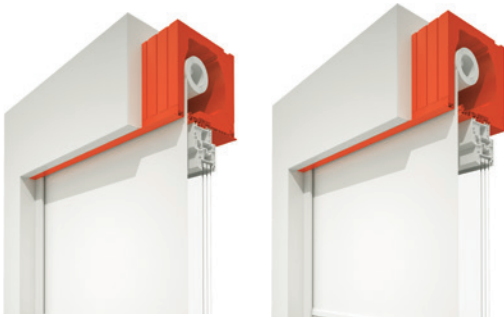

Revision innen

Revision außen



## Die unsichtbare Lösung

AK-FLEX Aufsatzkästen mit **steinau** ZipTex-Behang integrieren sich fast unsichtbar in die Fassade

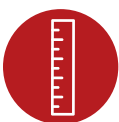

## Stabile seitliche Führung

am Gewebe angebrachte Reißverschluss Führung fixiert den Behang in der Zip-Führung



## Einfache Montage

der Kasten wird über ein Adapterprofil direkt auf dem Fenster montiert und zusammen eingebaut

## Für alle Einbausituationen

unterschiedliche Wandstärken für Wärmedämmverbundsystem und Außenputz









### **Ästhetik und Variabilität für anspruchsvolle Bedürfnisse**

Eine zeitgemäße und elegante Lösung für vielseitige Raumtrennung. Dieses System dient als zuverlässiger Wetterschutz für Terrassen und Überdachungen. Werfen Sie optional einen Blick durch das PVC-Sichtfenster für noch mehr Transparenz.

Made in Germany.





# *steinau* ZipTex mit Sichtfenster

**steinau** ZipTex, inklusive eines einbaubaren Sichtfensters, bietet maßgeschneiderten Windschutz und Wetterschutz, speziell konzipiert für Terrassenüberdachungen. Das PVC-Sichtfenster kann in über 125 Variationen der Satiné-, Veozip- und SOLTIS-Tücher integriert werden.

Die Sichtfensterfolie und der **steinau** ZipTex-Behang werden nahtlos miteinander verschweißt und sind UV-beständig. Die Anlagen sind mit einer bequemen Motorsteuerung oder wahlweise einer Kurbelbedienung ausgestattet.

# Ausführungen



Putzträger 20°  
schräg oder 90°  
gerade



Rund



20° schräg  
Revision vorn



20° schräg  
Revision unten



90° gerade  
Revision vorne



90° gerade  
Revision unten



## Sichtschutz

mehr Privatsphäre mit Durchblick

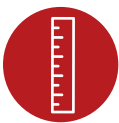

## Stabile seitliche Führung

am Gewebe angebrachte Reißverschluss Führung fixiert den Behang in der Zip-Führung



## Wind- und Wetterschutz

verlängerte Terrassennutzung auch bei nicht so optimalem Wetter



## Maximale Größe

durchgängiges Sichtfenster in maximaler Höhe von 136 cm bei Elementgrößen bis zu 400 x 300 cm







# Gewebearten und Farben

## Natürlich transparent - abgestimmt auf Ihre Bedürfnisse

Mit **steinau** ZipTex sind nahezu unbegrenzte Möglichkeiten gegeben. Von lichtdurchlässigen Geweben bis hin zu ein- oder mehrfarbigen Behangvarianten, einschließlich Verdunkelungsstoffen, haben Sie die freie Auswahl. Sie können Ihren gewünschten Farbton aus einer Vielzahl von Stoffarten wie Satiné 5500, twilight PEARL 297, SOLTIS® 86, 92, B92 und Veozip auswählen. Selbst Verdunkelungssysteme sind durch den Einsatz spezieller Verdunkelungsstoffe (SOLTIS® B92) möglich. Abhängig von der gewählten Tuchvariante wird die Sicht von außen nach innen reduziert oder vollständig verhindert, selbst nachts. Darüber hinaus bieten alle **steinau** ZipTex-Systeme im geschlossenen Zustand einen zuverlässigen Schutz vor Insekten.

Sie können frei aus der **steinau** Stoffvielfalt wählen. Dabei gilt zu beachten, dass dunkle Gewebe, im Gegensatz zu hellen Geweben, besser vor Sonneneinstrahlung bzw. Blendung schützen, die Lichtverhältnisse im Raum aber auch stärker abdämpfen.



1

**Satiné 500**  
PVC-ummantelte Glasfaserfäden

2

**Twilight Peral 297**  
PVC-freies Polyester

3

**Soltis 92**  
Polyester-Gewebe

4

**Soltis VeoZip**  
Polyester-Gewebe









Made in  
Germany



# steinau Tuchfinder

## Effizienter und individueller Sonnenschutz

Moderne Gebäudeplanung erfordert heutzutage einen effizienten Sonnenschutz, um eine Überhitzung im Sommer zu verhindern und gleichzeitig zur Schaffung eines angenehmen Raumklimas sowie zur Reduzierung von Kosten und Ressourcenverbrauch beizutragen. Die Behaglichkeit eines Raumes während der Sommermonate hängt von drei Hauptfaktoren ab: der thermischen, visuellen und akustischen Komfort. Qualitativ hochwertiger Sonnenschutz spielt hierbei eine entscheidende Rolle bei der Steuerung und Optimierung der thermischen und visuellen Bedingungen. Weitere Einflussfaktoren ergeben sich durch die Raumnutzung und verschiedene Lüftungskonzepte, wie beispielsweise die Nachtauskühlung, insbesondere in den späten Nachtstunden.

Unsere Sonnenschutztücher aus dem **steinau** ZipTex-Programm wurden speziell entwickelt, um diesen Anforderungen gerecht zu werden. Sie zeichnen sich durch ihre hohe Haltbarkeit aus und bieten Schutz vor Verrottung, UV-Strahlung, Wasser und Schmutz. Darüber hinaus sind sie wetterfest und erfüllen somit die erforderlichen Standards für einen effizienten Sonnenschutz.



Satiné 5500

twilight PEARL 297

SOLTIS® Veozip

SOLTIS® 86

SOLTIS® 92

Verdunkelungs-  
stoffe SOLTIS® B92



**ÜBER 150  
TUCHVARIANTEN**  
ZUR FARBGESTALTUNG

# GEWEBEARTEN UND -FARBEN

## Für jeden Geschmack das Passende

Sie können frei aus der **steinau** Stoffvielfalt wählen. Dabei gilt zu beachten, dass dunkle Gewebe, im Gegensatz zu hellen Geweben, besser vor Sonneneinstrahlung bzw. Blendung schützen, die Lichtverhältnisse im Raum aber auch stärker abdämpfen.



**Sichtschutz**  
mehr Privatsphäre im  
eigenen Zuhause



**Sonnenschutz**  
angenehmes Raumklima auch  
an heißen Sommertagen



**Blendschutz**  
lichtdurchlässiges Gewebe für  
blendfreie Raumatmosphäre



**Pflegeleicht und wartungsarm**  
durch wasser- und schmutz-  
abweisende Behänge





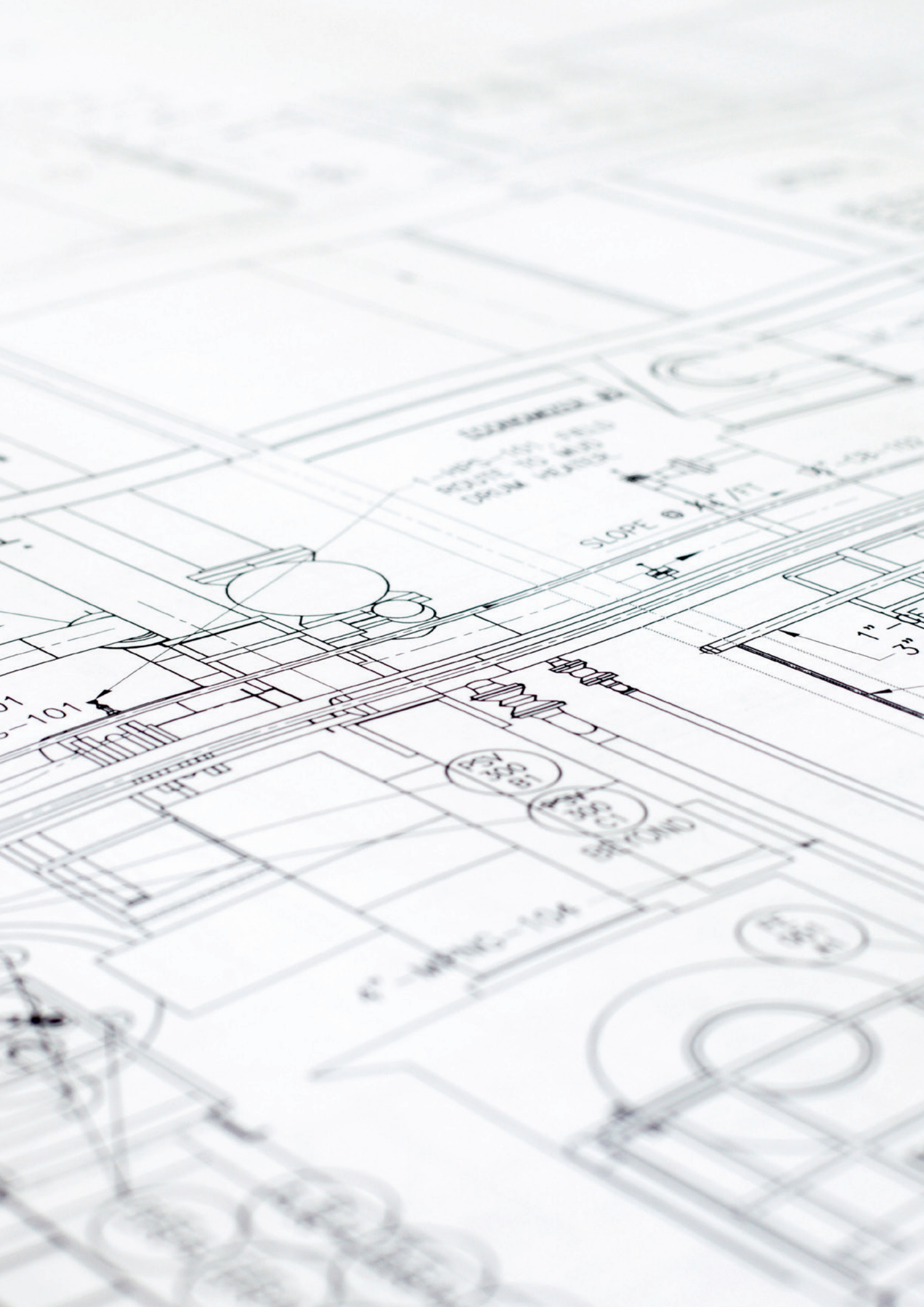



A technical drawing or blueprint is visible on the left side of the image, showing various lines, circles, and text. The drawing includes labels such as "3/4\"", "LT 201 42", "SL 201", and "3/4\"/>

Technik

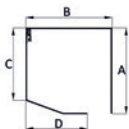
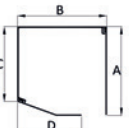
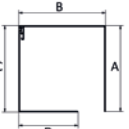
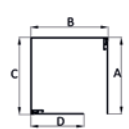
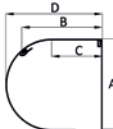
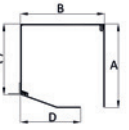

### Stranggepresste **steinau** ZipTex-Vorbau- und -Putzträgerkästen

Kastenform	Kastengröße	Kastenmaße in mm				verfügbare Kastenfarben	
		A	B	C	D	Standard	steinau RAL-Farbkollektion
						weiß 9016 matt	RAL (Mehrpreis)
<b>Vorbaukästen</b>							
 20° schräg – Revision vorn	90	91	91	74	49	•	•
	100	102	102	88	60	•	•
	125	127	127	108	85	•	•
	138	139	139	117	99	•	•
 20° schräg – Revision unten	90*	91	91	74	49	•	•
	100*	102	102	89	60	•	•
	125	127	127	108	85	•	•
	138	139	139	117	99	•	•
 90° gerade – Revision vorn	90	91	91	91	49	•	•
	100	102	102	102	60	•	•
	125	127	127	127	85	•	•
	138	139	139	139	90	•	•
 90° gerade – Revision unten	90	91	91	91	49	•	•
	100	102	102	102	60	•	•
	125	127	127	127	85	•	•
	138*	139	139	139	90	•	•
 rund	-	-	-	-	-		
	-	-	-	-	-		
	-	-	-	-	-		
	138	141	123	78	148	•	•
<b>Putzträgerkästen</b>							
 20° schräg	-	-	-	-	-		
	100	102	102	89	60	•	•
	125	127	127	111	85	•	•
 90° gerade	-	-	-	-	-		
	100	102	102	102	60	•	•
	125	127	127	127	85	•	•
	138	139	139	139	90	•	•

\* 4-teiliger Kasten

### Montagearten

#### Varianten

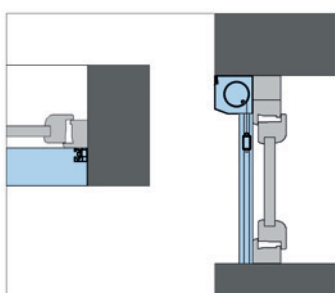

Linksroller – Montage in der Laibung

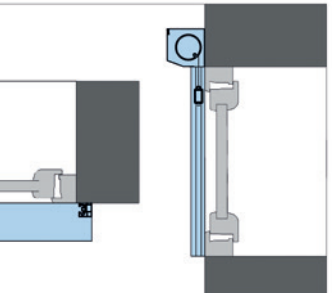

Linksroller – Montage auf der Fassade

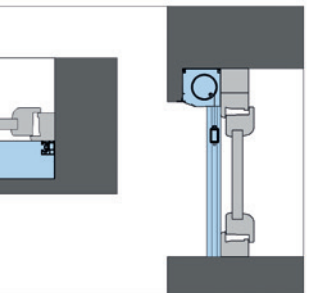

Linksroller – Montage als Putzträger

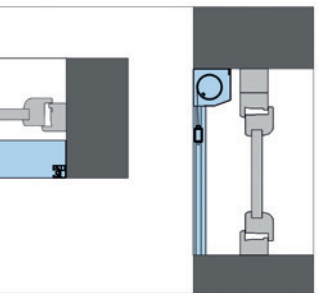

Rechtsroller – Montage in der Laibung

steinau WireTex

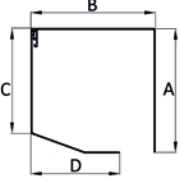
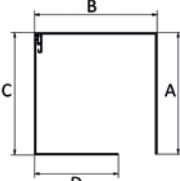
Kastenform	Kastengröße	Kastenmaße in mm				verfügbare Kastenfarben	
		A	B	C	D	Standard	steinau RAL-Farbkollektion
Vorbaukästen							
 <p>20° schräg – Revision vorn</p>	90	91	91	74	49	•	•
	100	102	102	88	60	•	•
	125	127	127	108	85	•	•
	138	-	-	-	-	•	•
 <p>90° gerade – Revision vorn</p>	90	91	91	91	49	•	•
	100	102	102	102	60	•	•
	125	127	127	127	85	•	•
	138	-	-	-	-	•	•

Montageart und Infos

Variante

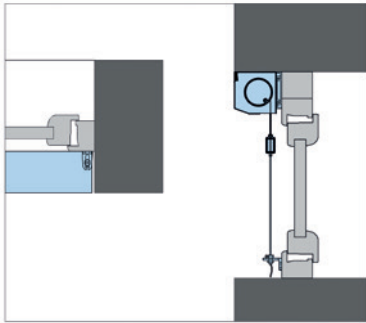

Linksroller - Montage in der Laibung



Die Kastenaufhängung ist zwingend notwendig und rückt den Kasten um 14 mm nach vorn.

steinau ZipTex – AK-FLEX

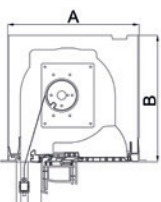
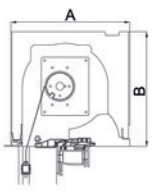
Kastenform	Kastengröße	Kastenmaße in mm		verfügbare Kastenfarben
		A	B	
 <p>Revision innen</p>	270	270	260	Standardfarbe weiß  Weitere Folierungen für Führungsschienen entnehmen Sie bitte den technischen Unterlagen der Aufsatzsysteme, sowie der Elementpreisliste.
	300	300	260	
	365	365	260	
 <p>Revision außen</p>	270	270	260	
	300	300	260	
	365	365	260	

Montagearten

Varianten

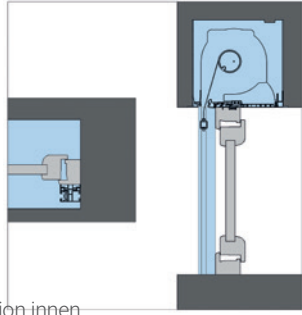

Revision innen

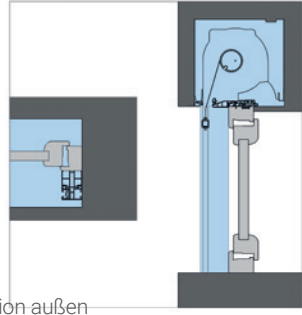

Revision außen



#### ZENTRALE STEINAU KG

Im Ohl 14 b  
59757 Arnberg-Neheim  
Tel.: 02932 4906-9000  
E-Mail: [Info@steinau.com](mailto:Info@steinau.com)

#### NIEDERLASSUNG ARNSBERG

Im Ohl 14 b  
59757 Arnberg-Neheim  
Tel.: 02932 4906-2200  
E-Mail: [Arnsberg@steinau.com](mailto:Arnsberg@steinau.com)

#### NIEDERLASSUNG BERLIN

Ahornstraße 7  
14959 Trebbin-Thyrow  
Tel.: 02932 4906-8000  
E-Mail: [Berlin@steinau.com](mailto:Berlin@steinau.com)

#### NIEDERLASSUNG FRANKFURT

Neuweg 6  
64521 Groß-Gerau  
Tel.: 02932 4906-1800  
E-Mail: [Frankfurt@steinau.com](mailto:Frankfurt@steinau.com)

#### NIEDERLASSUNG GOTHA

Am Marbach 2  
99869 Tüttleben  
Tel.: 02932 4906-6500  
E-Mail: [Gotha@steinau.com](mailto:Gotha@steinau.com)

#### NIEDERLASSUNG HAMBURG

Storchenweg 13  
21217 Seevetal-Meckelfeld  
Tel.: 02932 4906-1500  
E-Mail: [Hamburg@steinau.com](mailto:Hamburg@steinau.com)

#### NIEDERLASSUNG KOBLENZ

Lohmannstraße 23  
56626 Andernach  
Tel.: 02932 4906-2000  
E-Mail: [Koblenz@steinau.com](mailto:Koblenz@steinau.com)

#### NIEDERLASSUNG LEIPZIG

Am Stockweg 6  
04668 Grimma  
Tel.: 02932 4906-6000  
E-Mail: [Leipzig@steinau.com](mailto:Leipzig@steinau.com)

#### NIEDERLASSUNG MÜNCHEN

Gewerberg 9  
82140 Olching  
Tel.: 02932 4906-2500  
E-Mail: [Muenchen@steinau.com](mailto:Muenchen@steinau.com)

#### NIEDERLASSUNG NÜRNBERG

Weinhütten 8  
91330 Eggolsheim  
Tel.: 02932 4906-3300  
E-Mail: [Nuernberg@steinau.com](mailto:Nuernberg@steinau.com)

#### NIEDERLASSUNG STUTT GART

Mühlbachstr. 4  
71522 Backnang-Waldrems  
Tel.: 02932 4906-5000  
E-Mail: [Stuttgart@steinau.com](mailto:Stuttgart@steinau.com)

#### NIEDERLASSUNG WÜLF RATH

Fortunastraße 4  
42489 Wülfrath  
Tel.: 02932 4906-3500  
E-Mail: [Wuelfrath@steinau.com](mailto:Wuelfrath@steinau.com)



QR-Code scannen und online ansehen:  
[www.steinau.com/prospekt\\_sonnenschutz](http://www.steinau.com/prospekt_sonnenschutz)



QR-Code scannen und online ansehen:  
[www.steinau.com/prospekt\\_insektenschutz](http://www.steinau.com/prospekt_insektenschutz)



QR-Code scannen und online ansehen:  
[www.steinau.com/prospekt\\_rolllaeden\\_raffstore](http://www.steinau.com/prospekt_rolllaeden_raffstore)